



SÉRIE COMPACTE

Chariots élévateurs 4DA20C, 4DA25C
et 4DA27C



Une parfaite combinaison de vision, ingénierie et technologie, voilà le secret derrière la fabrication des chariots élévateurs les plus robustes et polyvalents sur le marché



NOS CHARIOTS ÉLÉVATEURS PERFORMANTS SONT FABRIQUÉS POUR PERMETTRE UNE UTILISATION EN FONCTION DES BESOINS D'UN SECTEUR D'ACTIVITÉ EN PARTICULIER OU DE L'ÉTAT DU TERRAIN. D'UNE CONCEPTION LES DOTANT D'UNE PUISSANCE TITANESQUE, ILS SONT D'UNE FIABILITÉ SANS FAILLE PENDANT TOUTE LEUR DURÉE DE VIE.

Les chariots élévateurs **4DA20C**, **4DA25C** et **4DA27C** de Vallée deviennent rapidement la norme de référence dans plusieurs secteurs d'activité, notamment dans l'industrie du bois de sciage, l'industrie minière, les alumineries et les activités portuaires. Bien que de taille compacte, ils ont toute la force des chariots plus costauds avec leur capacité de 9 tonnes métriques (20 000 lb) à 12 tonnes métriques (27 500 lb). Ils sont le produit d'un fabricant avant-gardiste qui croit fermement que les chariots élévateurs peuvent être à la fois robustes et technologiquement avancés. Au contraire, ces chariots articulés à quatre roues motrices et aux caractéristiques de design des plus innovatrices sont parmi les plus polyvalents et agiles actuellement offerts. Quant à leur durabilité, il suffit de mentionner qu'ils sont fabriqués en Amérique du Nord. Rien de plus à ajouter !

Chariots élévateurs Vallée 4DA20C, 4DA25C et 4DA27C

Options – Série compacte



Ces chariots élévateurs peuvent se faufiler là où aucun chariot élévateur de modèle standard ne peut le faire. Comme ils sont compacts et articulés, ils peuvent manœuvrer dans des espaces restreints et confinés. Par exemple, un chariot élévateur de modèle 4DA20C transportant une palette de bois de sciage d'une largeur de 3,6 mètres (12 pieds) peut manœuvrer dans des allées aussi étroites que 5,8 mètres (19 pieds).



Le mât robuste à haute visibilité permet à l'opérateur de travailler en toute sécurité comme ce dernier a une vue optimale sur les charges et les fourches ainsi que sur l'ensemble du lieu de travail.

QUELQUES-UNES DES PRINCIPALES RAISONS EXPLIQUANT POURQUOI CES CHARIOTS ÉLEVATEURS SONT À CE POINT ROBUSTES, AGILES ET CONFORTABLES

Quelques spécifications techniques

- Spacieuse cabine pleine vision avec un minimum d'angles morts
- Mât plus étroit en acier à haute résistance offrant une visibilité accrue
- Chariots élévateurs de taille compacte, mais offrant la même capacité que ceux plus larges des autres fabricants
- Chariots élévateurs articulés pour une plus grande agilité d'opération
- Commandes hydrauliques pilotées permettant des ajustements fonctionnels plus précis et avec plus de souplesse
- Transmission six vitesses pour une meilleure accélération
- Capot basculant de la cabine et du moteur facilitant l'entretien

AUTRES CARACTÉRISTIQUES :

Moteur Cummins QSB 4.5 Tier 3

Ce moteur fonctionne à l'aide d'une technologie permettant d'améliorer la performance et l'efficacité.

- Puissance accrue
- Fiabilité maximale
- Constance de couple nominal
- Constance de couple à bas régime
- Réduction de la consommation de carburant
- Temps de réponse accru au moment de l'accélération
- Bonne capacité de démarrage par temps froid
- Garantie du moteur

Transmission Funk

La transmission Funk à passage de vitesse entièrement assistée est conçue pour offrir une productivité et une performance accrues, et permettre une adaptation à la charge d'une grande précision. La transmission automatique à six vitesses avant et quatre vitesses arrière, le ratio rendement-temps de travail et la consommation de carburant sont totalement optimisés.

- Force de traction accrue
- Progression optimale

Essieux AxleTech

D'une durabilité exceptionnelle, ces essieux de catégorie service intense sont spécifiquement conçus pour fonctionner dans des conditions extrêmement difficiles et sous de lourdes charges.

Freins à disque humides

Les freins sont dotés de composants scellés afin d'offrir un freinage plus sécuritaire, une réduction des coûts d'exploitation et une durée de vie inégalée.

Vérins de levage

Les vérins sont maintenant situés derrière les sections fixes du monte-charge, ce qui augmente le champ de vision de l'opérateur.



La largeur, la longueur et la hauteur de l'intérieur de la cabine procurent à l'opérateur plus d'espace de manœuvre et facilitent la conduite. La cabine est équipée de commandes ergonomiques, d'un siège à suspension multifonction et en option, d'un écran à affichage couleur.



La cabine pleine vision est équipée d'un panneau vitré au toit et ne comporte pas de montants de fenêtre dans les coins arrière, ce qui élimine les angles morts et procure une meilleure visibilité sur 360° et en hauteur.



Le capot du moteur s'ouvre mécaniquement et tout comme celui de la cabine, il peut basculer pour faciliter l'entretien.*

*Bien que le moteur montré ici à titre indicatif soit un modèle Tier 4, celui des chariots élévateurs compacts est un Tier 3.

UNE MARQUE QUI FAIT TOUTE LA DIFFÉRENCE

VISIBILITÉ

Comme la visibilité de l'opérateur arrive en tête de liste des exigences de la plupart des acheteurs de chariots élévateurs, nous avons fait de même en plaçant au sommet de notre liste la conception d'une cabine dotée d'un mât haute visibilité offrant une vue non obstruée sur 360° et en hauteur, ce qui permet de voir jusqu'au bout des fourches de 1,2 mètre (4 pieds).

ROBUSTESSE

Performance et fiabilité inégalées sont pour nos clients l'assurance du plus haut niveau de temps d'utilisation et de production.

AGILITÉ

Les chariots élévateurs 4DA20C, 4DA25C et 4DA27C sont articulés pour une manœuvrabilité leur permettant d'atteindre des espaces très étroits, ce que ne peuvent faire les chariots élévateurs des autres fabricants. De fait, nos chariots élévateurs sont de loin les mieux adaptés aux besoins des opérateurs, mais aussi aux conditions du terrain.

DES CHARIOTS ÉLEVATEURS SUR MESURE

Vallée se démarque incontestablement de la concurrence grâce à sa capacité de concevoir et construire des chariots élévateurs sur mesure en fonction de vos besoins spécifiques.

Chariots élévateurs Vallée 4DA20C, 4DA25C et 4DA27C

Options – Série compacte

OPTIONS – SÉRIE COMPACTE

- Pneus arrière doubles (de série sur le modèle 4DA27C)
- Système de lubrification automatique
- Balise indicatrice de distance
- Système de prévention d'incendie
- Programmation sur mesure de la transmission
- Compresseur et sortie d'air comprimé
- Crochet de levage
- Climatiseur
- Écran à affichage couleur
- Siège de luxe à suspension pneumatique
- Amortisseur pour monte-charge
- Mât surdimensionné
- Mât pour élévation libre totale et élévation semi-libre
- Déplacement latéral
- Fourche avec barrure aux talons
- Dossier amovible ou fixe
- Multifourches
- Positionneur sous charge
- Mise à niveau
- Système de caméra de guidage
- Feux de changement de direction et d'arrêt
- Système de gestion du parc de chariots élévateurs
- Télécommande
- Système d'alarme
- Échelle de charge



Mise à niveau

Cette caractéristique de nos chariots élévateurs, qui est rarement offerte sur le marché, permet au tablier porte-fourche d'effectuer une légère rotation de cinq degrés afin de faciliter les opérations de chargement et de déchargement sur une surface accidentée et inégale.



Déplacement latéral

Ce mécanisme permet à l'opérateur de déplacer le tablier de la fourche latéralement de 200 millimètres (8 pouces) de plus vers la gauche ou la droite, ce qui lui permet de déposer une charge sans avoir à refaire la manœuvre de mise en position du chariot élévateur.



Système de caméra de guidage

Cette caméra, qui a été conçue pour fonctionner dans des environnements d'utilisation extrême d'un équipement mobile, peut comporter des options d'affichage afin d'améliorer la visibilité, y compris de la zone derrière le chariot et sur les fourches.



Siège de luxe à suspension pneumatique

Conçu pour assurer un confort optimal pendant de longues heures d'opération, ce siège est fabriqué d'une combinaison de mousse à haute densité et d'une membrane spéciale qui répartit les points de pression et réduit ainsi la fatigue musculaire lorsque l'opérateur est assis aux commandes pendant de longues périodes.

Spécifications techniques pour

Chariots élévateurs 4DA20C, 4DA25C et 4DA27C

	Description	Unités	VALLÉE 4DA20C	VALLÉE 4DA25C	VALLÉE 4DA27C	
Spécifications	Capacité (charge/distance)	kg/mm (lb/po)	9071/610 (20 000/24)	11 339/610 (25 000/24)	12 473/610 (27 500/24)	
	Hauteur de levage	mm (po)	4267 (168)	4267 (168)	4267 (168)	
	Angle d'inclinaison du mât (avant/arrière)	degrés	12/12	12/12	12/12	
	Longueur hors tout	mm (po)	4490 (176¾)	4560 (179½)	4785 (188¾)	
	Empattement	mm (po)	2540 (100)	2540 (100)	2540 (100)	
	Largeur hors tout	mm (po)	2509 (98½)	2509 (98½)	2509 (98½)	
	Hauteur hors tout	mm (po)	3464 (136¾)	3556 (140)	3556 (140)	
	Rayon de virage (extérieur)	mm (po)	4902 (193)	4902 (193)	4902 (193)	
	Rayon de virage (intérieur)	mm (po)	2121 (83½)	2121 (83½)	2121 (83½)	
	Poids sans charge	kg (lb)	16 227 (35 775)	18 551 (40 900)	19 629 (43 275)	
	Poids sur l'essieu avant (en charge)	kg (lb)	21 681 (47 800)	26 489 (58 400)	27 713 (61 100)	
	Poids sur l'essieu avant (à vide)	kg (lb)	7257 (16 000)	7756 (17 100)	7166 (15 800)	
Moteur et transmission	Poids sur l'essieu arrière (en charge)	kg (lb)	3674 (8100)	3401 (7500)	4399 (9700)	
	Poids sur l'essieu arrière (à vide)	kg (lb)	9026 (19 900)	10 795 (23 800)	12 519 (27 600)	
	Nombre de pneus (avant/arrière)		4/2	4/4	4/4	
	Dimension des pneus (avant/arrière)		10-20 000	10-20 000	10-20 000	
	Moteur (constructeur/modèle)		Cummins QSB 4.5 Tier 3	Cummins QSB 4.5 Tier 3	Cummins QSB 4.5 Tier 3	
	Rendement du moteur	hp. (kW)	148 (110)	148 (110)	148 (110)	
	Transmission (constructeur/type)		Funk (DF 150)	Funk (DF 150)	Funk (DF 150)	
	Nombre de vitesses (marche avant/arrière)		6/4	6/4	6-4	
	Performance	Vitesse maximum	km/h	28	28	28
		Rampe maximale (en charge)	%	30	23	21
Rampe maximale (à vide)		%	50	42	39	
Vitesse de levage (en charge)		mm/s (pi/s)	426 (1,4)	335 (1,1)	335 (1,1)	

ACCESSOIRES POUR CHARIOTS ÉLÉVATEURS



Panier à neige

Sa forme particulière et sa conception permettent de convertir votre chariot élévateur afin que vous puissiez l'utiliser pour le déneigement.



Godet à haut déversement

Godet à action hydraulique tout usage ou pour matériaux légers, d'une capacité de rebuts de 2,3 à 13,77 mètres cubes (3 à 18 verges cubes), conçu pour permettre une hauteur de déversement plus élevée.



Manipulateur de pneus

Ce manipulateur d'une capacité de 5 tonnes métriques (10 000 lb) permet de procéder avec précision et contrôle au soulèvement de pneus.

Enrouleur de câbles

Muni d'un puissant moteur à couple élevé et basse vitesse pour un meilleur contrôle de la traction, cet enrouleur de câbles est offert en mode attache rapide ou en prise directe.



Système de manipulation et enroulement de câbles

Système de manipulation motorisé avec contrôle de vitesse pour faciliter l'enroulement et le déroulement des câbles.

Solutions sur mesure

Vallée est passé maître dans l'évaluation des besoins de ses clients, ce qui lui permet de concevoir de l'équipement en fonction de leurs exigences spécifiques.

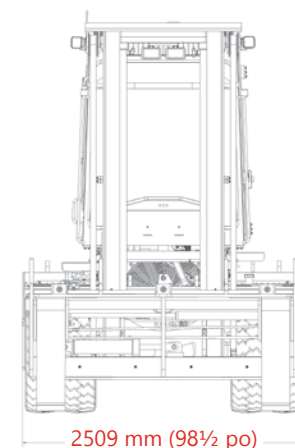

2509 mm (98½ po)

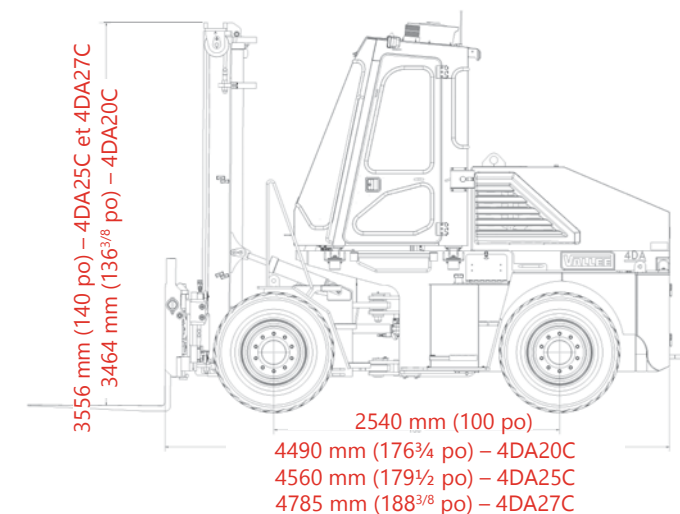

3556 mm (140 po) – 4DA25C et 4DA27C
3464 mm (136¾ po) – 4DA20C

2540 mm (100 po)
4490 mm (176¾ po) – 4DA20C
4560 mm (179½ po) – 4DA25C
4785 mm (188¾ po) – 4DA27C



Entreprise fondée en 1956, Vallée est le seul fabricant canadien spécialisé dans la conception et la fabrication de chariots élévateurs articulés à quatre roues motrices de grande capacité et d'équipement industriel. Vallée affiche avec fierté que ses produits sont « fabriqués au Canada », ce qui est synonyme de qualité, fiabilité et performance.

Nous avons fait de la personnalisation de nos produits notre marque de commerce afin de répondre aux besoins spécifiques de nos clients. Comme nous nous sommes engagés à concevoir de l'équipement de qualité maximale, nous pouvons garantir la robustesse et la durabilité de nos produits, ce qui explique qu'au fil des ans, nous avons su bâtir avec nos clients des relations de confiance indéfectibles.

La preuve que les chariots élévateurs de Vallée sont exceptionnellement durables est que plus de 95 % de ceux que nous avons vendus sont encore en usage.

Les produits et l'équipement que fabrique Vallée sont distribués au Canada ainsi qu'aux États-Unis depuis plus de 20 ans.

